

MOTORISATIONS

CARACTÉRISTIQUES TECHNIQUES

HYBRID 140

dCi 102

MOTORISATIONS

Énergie	Essence	Électrique	Diesel
Norme de dépollution	Euro6		
Puissance fiscale	6		
Cylindrée (cm3) / (kW) if hybrid	1598/ 69kW ICE; 36kW ME		1 461
Alésage x course (mm)	78 mm x 83.6 mm		76.0x80,5
Nombre de cylindres / de soupapes	4/8		
Puissance maxi kW CEE au régime de (tr / min)	105kW (5600rpm ICE)		75 kW/ 3750 rpm
Couple maxi Nm CEE au régime de (tr / min)	148 Nm ICE / 3200rpm / 205Nm électrique		220 Nm/ 1500-2750 rpm

BOITE DE VITESSES

Type de boîte de vitesses	Automatique	Manuelle
Nombre de rapports	6 (2 en EV et 4 en Ice)	5

BATTERIE

Batterie de traction	Lithium-ion / 230V / 1,2 kWh
Tension (V)	150/285V
Capacité (kWh)	1,2
Poids (kg)	38kg

PERFORMANCES

Vitesse maxi (km / h)	167km/h	171
Capacité du réservoir carburant (l)	50	50

CONSOMMATION ET ÉMISSION

Consommation en cycle mixte (l/100km)	4,3L 5P -4,4L 7P	
Émissions de CO2 (g/km)	112g 5P-116g 7P	

ROUES ET PNEUMATIQUES

Dimensions des pneus	205/60 R16 92H	205/60 R16 92H
----------------------	----------------	----------------

MASSES (kg)

	7PL	5PL	7PL
Masse à vide (MVODM) mini	1387	1267	1296
Masse à vide (MVODM) maxi	1395	1298	1327
Masse à vide (MVODM) sur l'avant	798	759	760
Masse à vide (MVODM) sur l'arrière	589	508	536
Charge utile (CU)	577/585	427/458	578/609
Maxi totale autorisée en charge (MMAC)	1972	1725	1905
Masse totale roulante autorisée (MTR)	2722	1725	1905
Maxi charge sur toit (kg)	80	80	80

(1) Consommations et émissions homologuées selon la réglementation applicable. (2) WLTP (Worldwide harmonized Light vehicles Test Procedures) : ce nouveau protocole permet d'obtenir des résultats beaucoup plus proches de ceux constatés lors des trajets quotidiens réalisés que le protocole NEDC. L'émission de CO₂ est homologuée conformément à une méthode standard et réglementaire. Identique pour tous les constructeurs, elle permet de comparer les véhicules entre eux.

DIMENSIONS

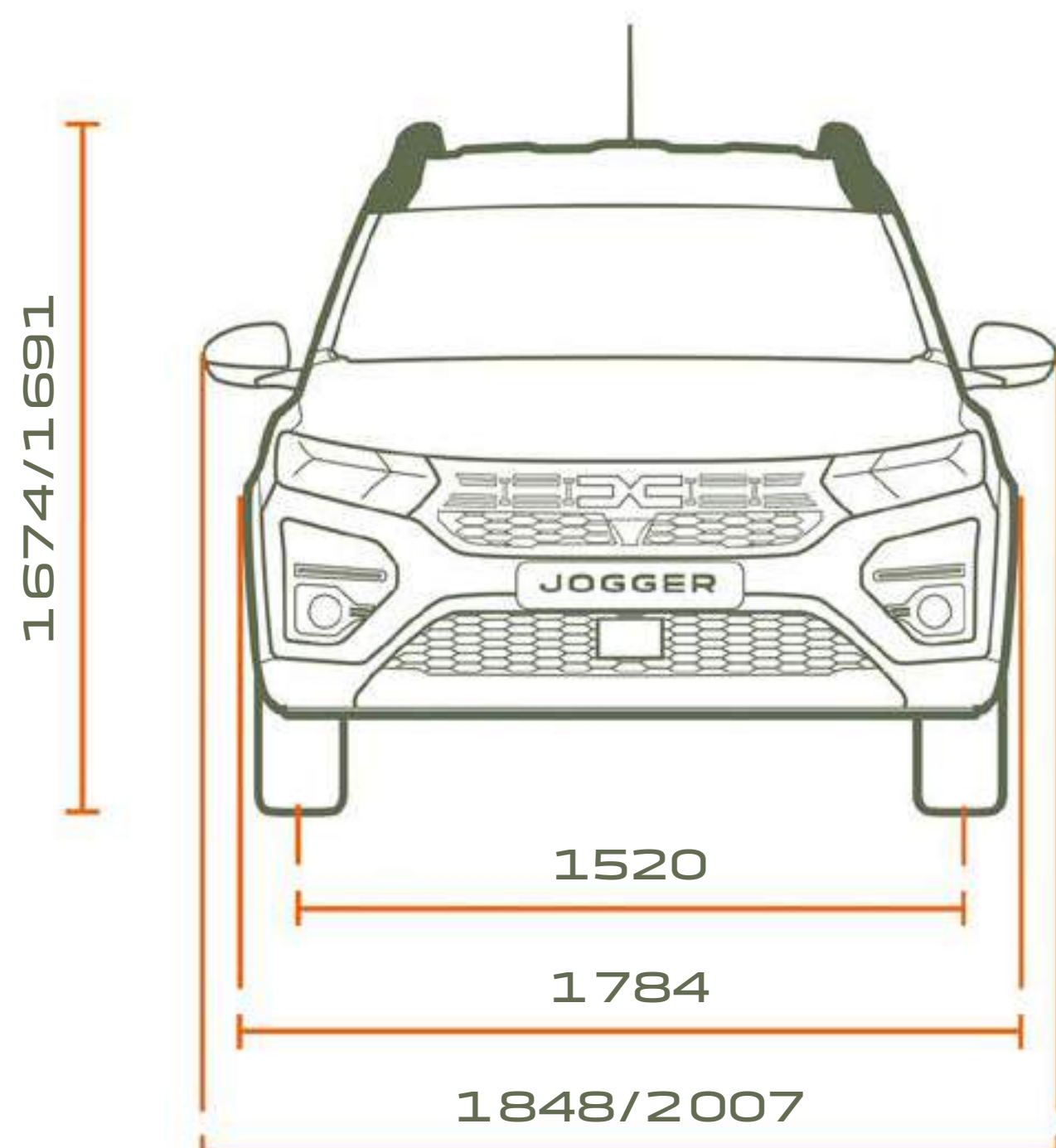

VUE AVANT 5 ET 7 PLACES

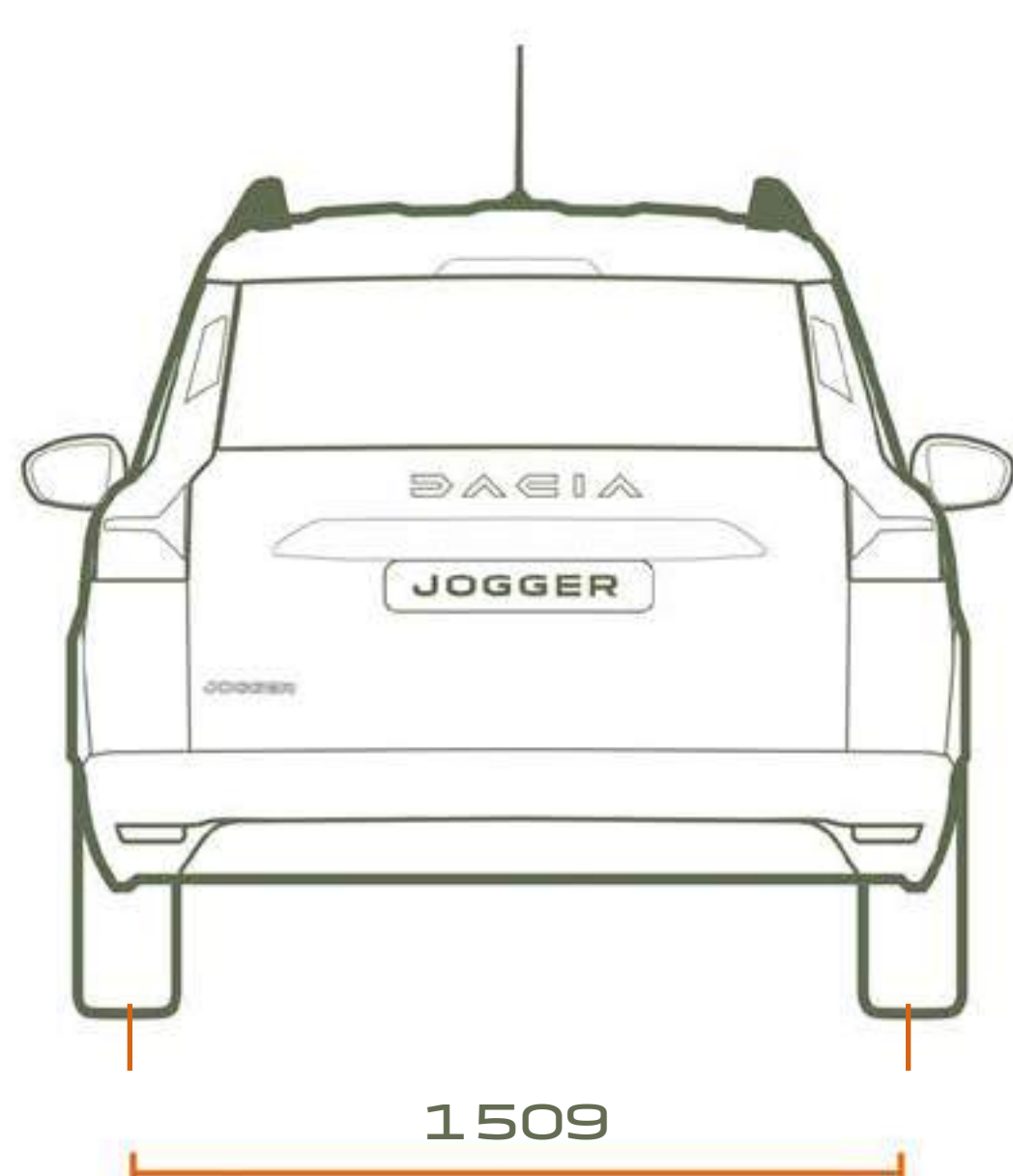

VUE ARRIÈRE 5 ET 7 PLACES

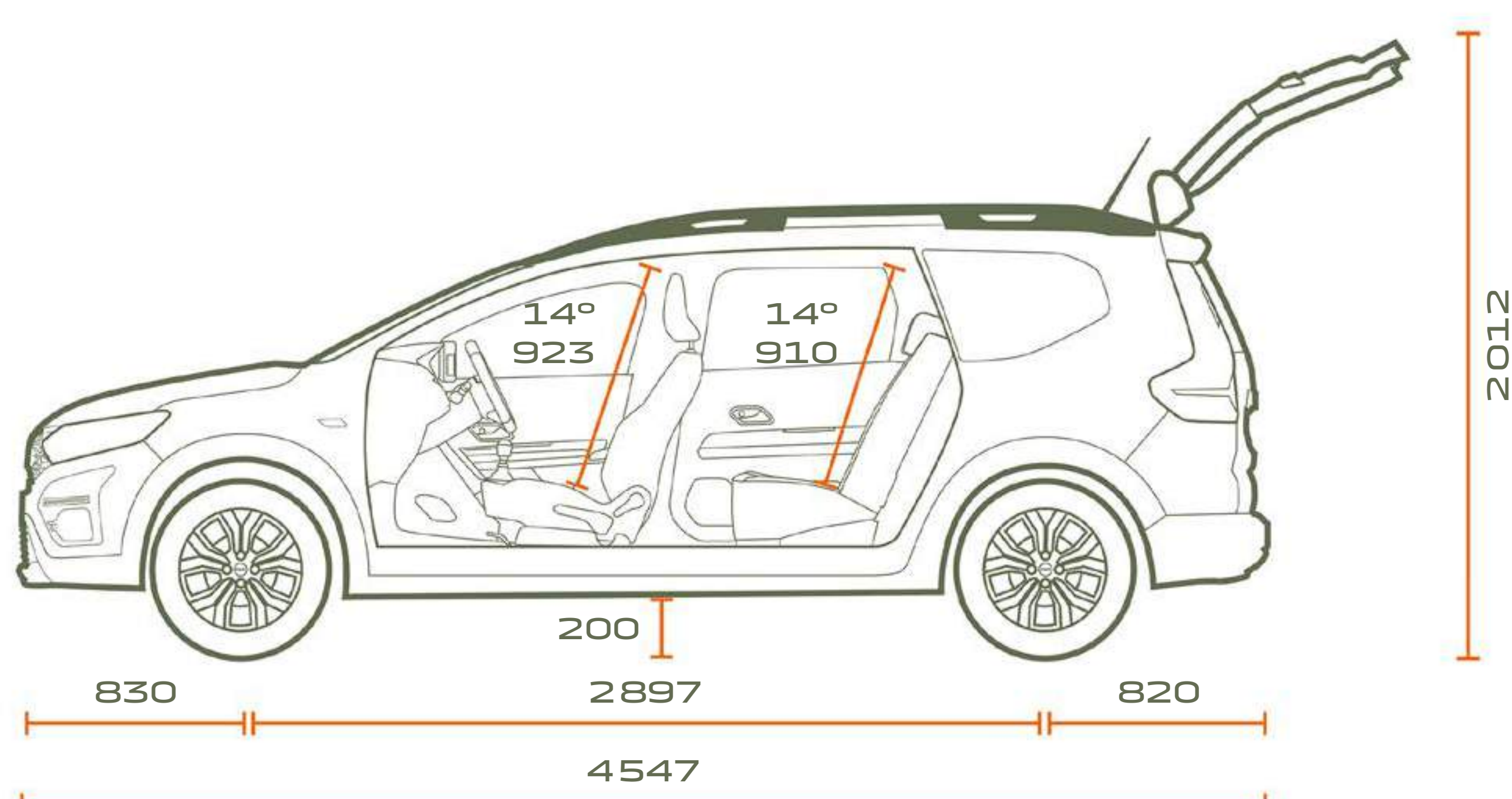

VUE DE PROFIL 5 PLACES

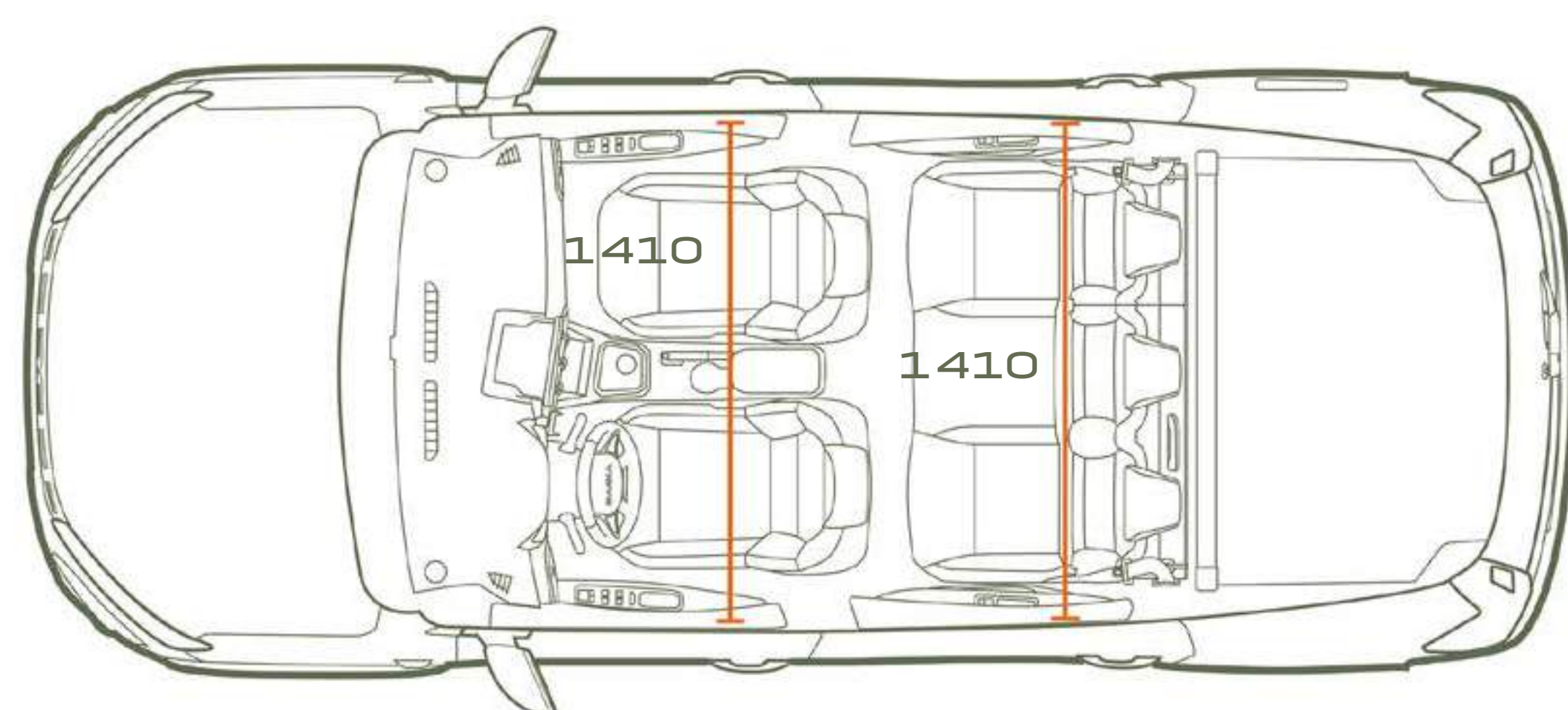

VUE DE DESSUS 5 PLACES

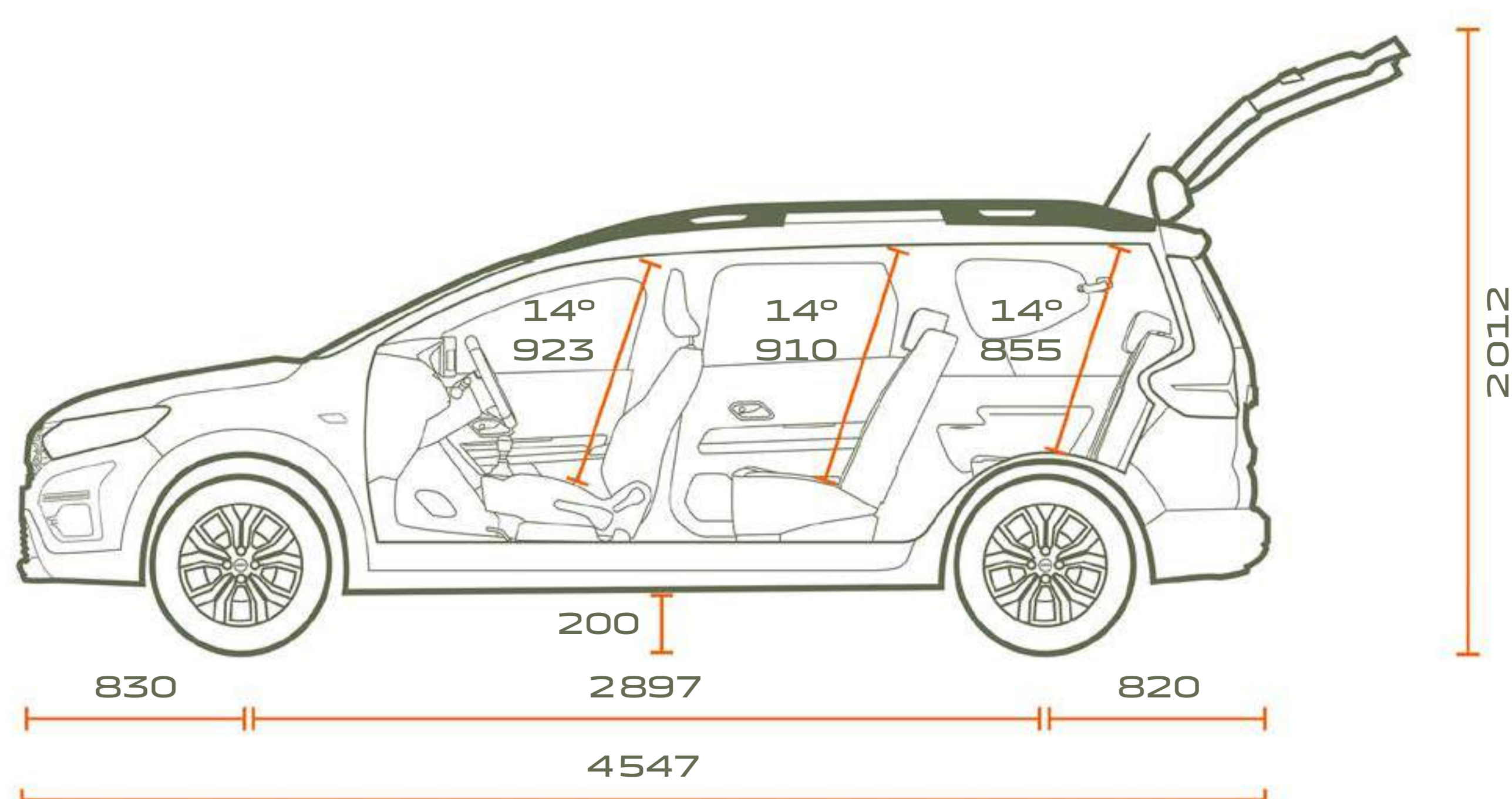

VUE DE PROFIL 7 PLACES

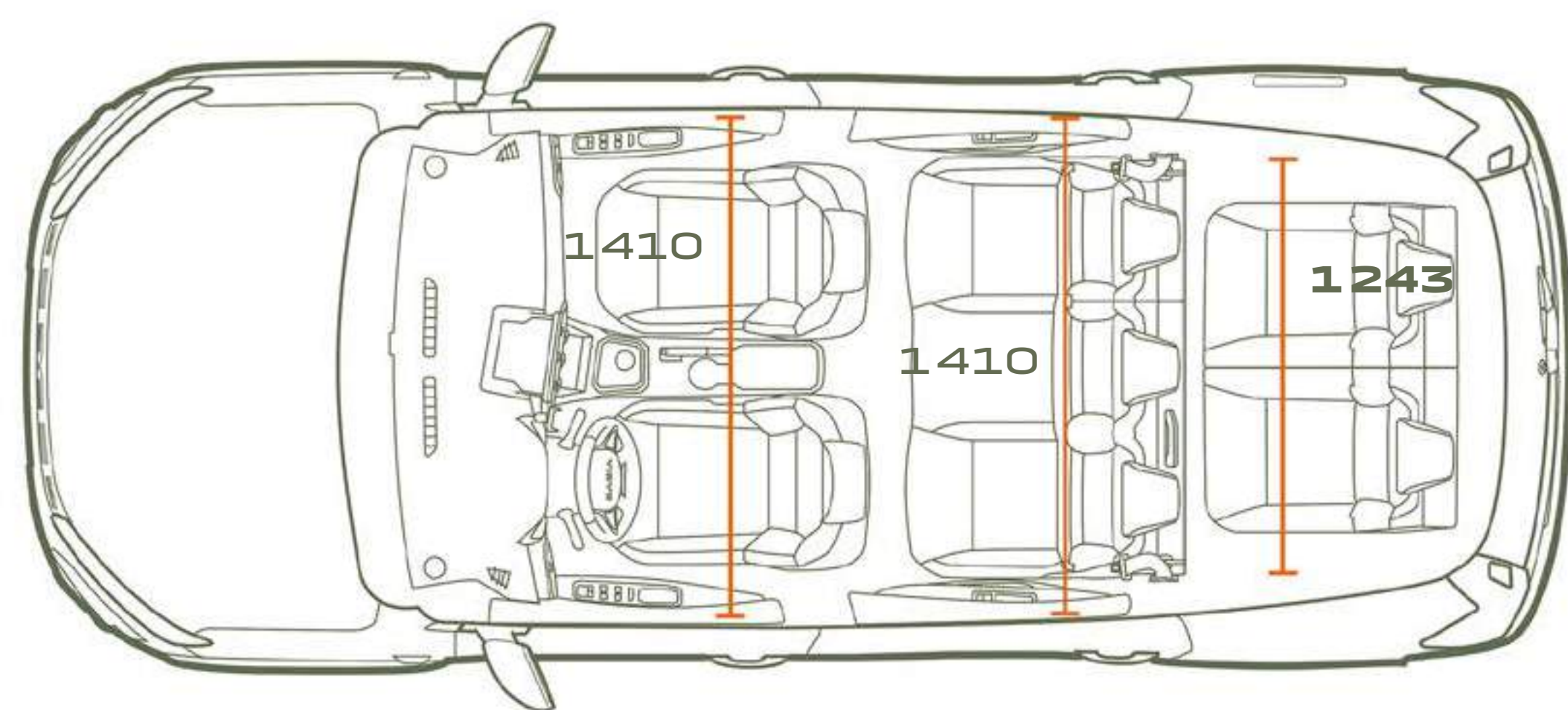

VUE DE DESSUS 7 PLACES

VOLUME DE COFFRE (EN DM3 - NORME VDA / LITRES)	5 PLACES	7 PLACES
Volume de coffre minimum (norme ISO 3832)	708/829	160/212
Volume de coffre maximum (norme ISO 3832)	1819/2094	1807/2085
Rang 2 en place et rang 3 rabattu	-	565/699
Rang 2 en place et rang 3 retiré	-	696/820